



Výzva k předložení nabídky

Zadavatel tímto vyzývá k podání nabídky na veřejnou zakázku malého rozsahu

„Stropní zvedací a asistenční systém – domek KOLDA“

1. Identifikační údaje zadavatele

Název: Domov pod hradem Žampach
Právní forma: Příspěvková organizace Pk
Sídlo: Žampach č.p. 1, 564 01 Žamberk
IČO: 00854271
DIČ: CZ00854271
Jednající: PaedDr. Luděk Grätz, ředitel domova
Kontaktní osoba: Vaňous Michal, technik
(tel.:731 101 475, email: technik@csszampach.cz)

2. Úvodní informace

- a) Zadavatel na základě obecné zákonné výjimky (§ 31) **nezadává** tuto zakázku podle zákona č. 134/2016 Sb., o zadávání veřejných zakázek (dále jen ZZVZ). Tato výzva není výzvou ve zjednodušeném podlimitním řízení či jiným postupem pro zadávání podlimitní veřejné zakázky.
- b) Veškeré informace o veřejné zakázce jsou uvedeny v této výzvě a jejich přílohách.
- c) Podáním nabídky ve výběrovém řízení přijímá účastník plně a bez výhrad zadávací podmínky, včetně všech příloh a případných dodatků k těmto výběrovým podmínkám. Předpokládá se, že účastník před podáním nabídky pečlivě prostuduje všechny pokyny, formuláře, termíny a specifikace obsažené v zadávacích podmínkách a bude se jimi řídit. Pokud účastník neposkytne včas všechny požadované informace a dokumentaci, nebo pokud jeho nabídka nebude odpovídat zadávacím podmínkám, může to být důvodem pro vyřazení nabídky a následné vyloučení účastníka z výběrového řízení. Zadavatel nemůže vzít v úvahu žádnou výhradu účastníka k zadávacím podmínkám obsaženou v jeho nabídce; jakákoliv výhrada může znamenat vyřazení jeho nabídky a vyloučení účastníka z výběrového řízení.

3. Informace o druhu a předmětu veřejné zakázky

Druh zakázky: dodávka/služba

Předmětem zakázky malého rozsahu je dodání a instalace stropního zvedacího a asistenčního systému pro transport imobilních osob mezi místnostmi.

Vlastnosti systému:

- Přejechod mezi místnostmi pomocí dvou současně navíjených popruhů zvedací jednotky pro rychlý transport mezi místnostmi bez stavebních úprav dveří a naddveří.
- Tříbodové zavěšení asistenčního vaku přímo na zvedací jednotku v kombinaci s šířkově stavitelným výkyvným ramenem a možností polohování závěsu pomocí úchytů různých délek.
- Speciální asistenční vaky pro transport, koupání, toaletu a rehabilitaci v různých velikostech.

- Kolejnice bílé barvy a zaobleného profilu s upevněním bez viditelných šroubů, pasivní pojezd s tlumením hluku pojezdu, bez nástrojové připnutí a odepnutí zvedací jednotky k obsluze rukou dostupné ve výšce max. 2 m. Možnost různé montážní výšky kolejnic v jednotlivých místnostech (těsně pod strop, nebo do podhledu).
- Plošné pokrytí místností dle výkresu: (v příloze)

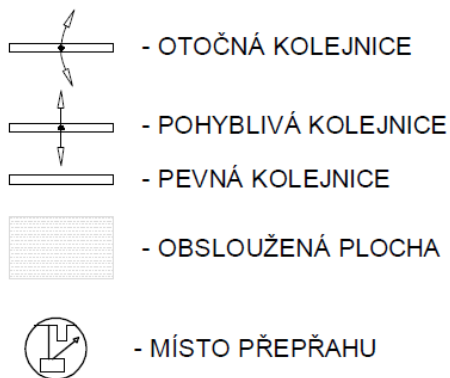
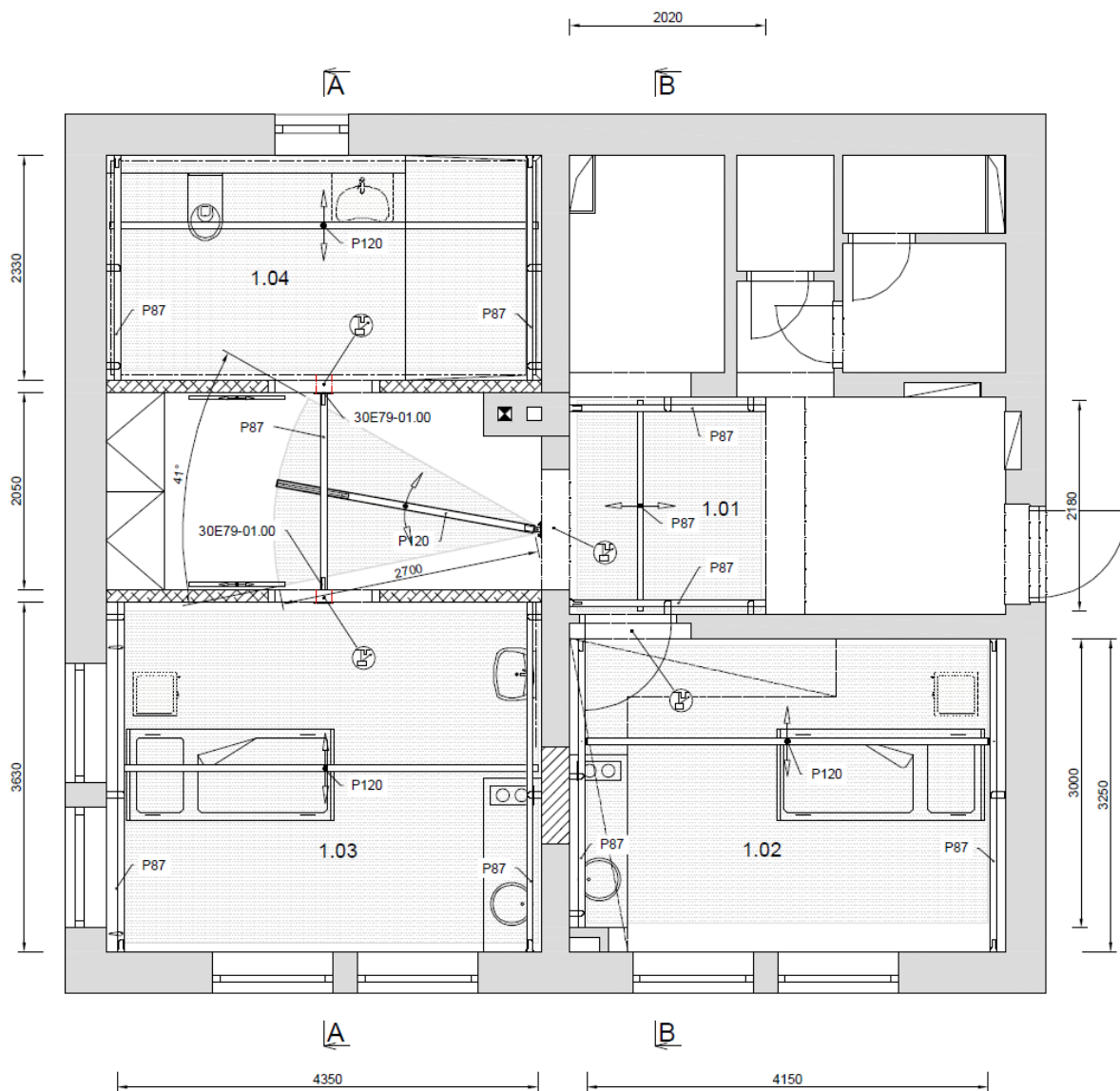

ŘEZ A-A

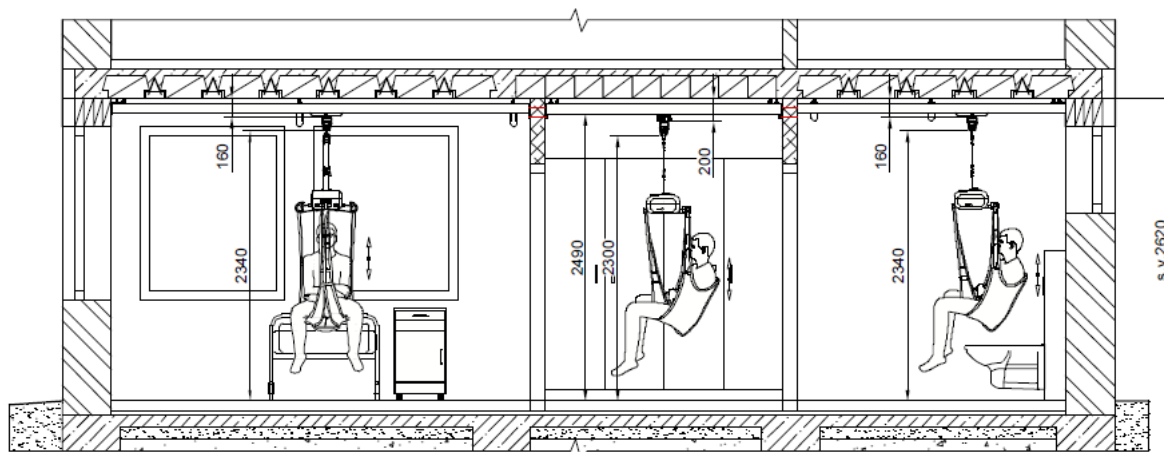

ŘEZ B-B

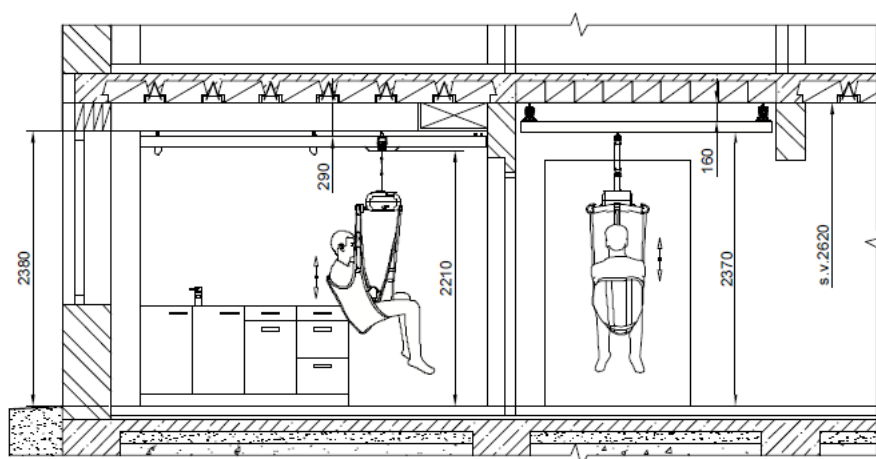

- Popis instalace stropního zvedacího a transportního zařízení:

Jedná se o kolejnicovou dráhu umístěnou v 1.NP rekonstruovaného objektu „Domek KOLDA“. Dráha bude provedena z hliníkových kolejnic profilů 87 a 120 mm, na nichž volně pojezdí závěsná zvedací jednotka s asistenčním vakem. Dráhou obslužená plocha je vyznačena na výkrese. Nosnost systému 150 kg.

Trasa dráhy:

- **1.03 Pokoj** – dráha bude v provedení s pojízdou příčnou kolejnicí profilu P120 pojezdící na pevných kolejnicích profilu P87 s obsluženou plochou cca 4,4 x 3,6 m.
- **1.01 Šatna** – dráha bude v provedení s otočnou kolejnicí délky cca 2,7 m profilu P120, pojezdící v pevné kolejnici profilu P87 délky cca 2,0 m, obsluhující plochu kruhové výše se středovým úhlem cca 41°.
- **1.04 Koupelna** – dráha bude v provedení s pojízdou příčnou kolejnicí profilu P120 pojezdící na pevných kolejnicích profilu P87 s obsluženou plochou cca 4,4 x 2,3 m.
- **1.02 Pokoj** – dráha bude v provedení s pojízdou příčnou kolejnicí profilu P120 pojezdící na pevných kolejnicích profilu P87 s obsluženou plochou cca 4,1 x 3,0 m.
- **1.01 Chodba** – dráha bude v provedení s pojízdou příčnou kolejnicí pojezdící na pevných s obsluženou plochou cca 4,2 x 2,2 m. Všechny kolejnice budou profilu P87.

Dolní líc kolejnic, ve kterých pojíždí vozík pro zavěšení kazety, je při s.v. 2,620 m uvažován:	
1.03 Pokoj, 1.04 Koupelna	na výškové kótě +2,340m
1.01 Šatna	na výškové kótě +2,300m
1.01 Chodba	na výškové kótě +2,370m
1.02 Pokoj	na výškové kótě +2,210m

Provedení:

S ohledem na provedení vodorovných a svislých konstrukcí objektu je navrženo následující provedení kotvení.

- **1.03 Pokoj, 1.04 Koupelna** – pevné kolejnice budou upevněny pomocí standardně vyráběných upevňovacích dílů přímo na stávající nosné zdivo. Příčná kolejnice bude pojíždět pod pevnými kolejnicemi. Prostor mezi horní hranou pojízdne příčné kolejnice a stropem bude cca 160 mm. Pevná kolejnice u oken v pokoji 1.03 bude doplněna o držák záclonové tyče garnýže.
- **Šatna** – pevná kolejnice bud upevněna pomocí individuálně vyráběných držáků s přílohou (30E79-01.00) pro kotvení skrz příčku z broušených akustických cihel. Otočná kolejnice bude pojíždět pod pevnou kolejnicí a otočný člen bude ukotven do stávajícího nosného zdiva. Prostor, mezi horní hranou otočné kolejnice a stropem bude cca 200 mm.
- **Pokoj** – pevné kolejnice budou upevněny pomocí standardně vyráběných upevňovacích dílů přímo na stávající nosné zdivo pod opláštění VZT nad kuchyňskou linkou. Příčná kolejnice bude pojíždět mezi pevnými kolejnicemi. Prostor mezi horní hranou pojízdne příčné kolejnice a stropem bude cca 290 mm za předpokladu snížení opláštění VZT na s.v. 2,380 mm.
- **Chodba** – pevné kolejnice budou upevněny pomocí standardně vyráběných upevňovacích dílů přímo na stávající nosné zdivo. Příčná kolejnice bude pojíždět pod pevnými kolejnicemi. Prostor mezi horní hranou pojízdne příčné kolejnice a stropem bude cca 160 mm. Pevná

Povrchová úprava standardně a individuálně vyráběných upevňovacích dílů bude provedena nanesením práškové nátěrové hmoty v odstínu shodným s odstínem kolejnic.

Přípevnění standardně a individuálně vyráběných dílů bude provedeno pomocí pevnostních závitových tyčí M10-8.8 a chemickými kotvami.

Směrové zajištění pomocných nosných konstrukcí bude provedeno vruty v plastových hmoždinkách.

Nabíjení zvedacích jednotek probíhá mimo kolejnicový systém prostřednictvím přenosné nabíječky zapojené do běžné zásuvky 230V.

Komponenty

Zařízení bude vybaveno komponenty dle tabulky „Příslušenství“ v kalkulaci ceny.

Stavební připravenost a součinnost zajišťovaná odběratelem na jeho náklady

Součástí dodávky nejsou v projektu neuvedené případné přeložky technologií (např. rozvodů elektřiny, vody, ÚT ...) ani nezbytné úpravy vybavení místností (např. úpravy nábytku, přeložky větráků, požárních hlásičů, světel), které by byly v konfliktu s upevněním, umístěním či provozem kolejnicového systému.

4. Doba a místo plnění

Doba plnění:

Předpokládaný termín zahájení (montáže): 1.6.2024

Závazný termín předání veřejné zakázky: 31.8.2024

Termín zahájení plnění veřejné zakázky je podmíněn řádným ukončením výběrového řízení a podepsáním příslušné smlouvy s dodavatelem.

Místo plnění: domek KOLDA, Žampach 72, 564 01 Žamberk

5. Zadávací dokumentace

Zadávací dokumentace není samostatně pro tuto veřejnou zakázku vyhotovena (Pouze informativní půdorys a řez se zákresem instalace systému).

6. Lhůta a místo pro podání nabídek

Lhůta pro podání nabídek je do 26.4.2024 do 11:30 hodin.

Místo pro podání nabídky:

Nabídku lze podat osobně v pracovních dnech na podatelnu zadavatele nebo zaslat na adresu:

Domov pod hradem Žampach
Žampach č.p. 1
564 01 Žamberk

Další podmínky:

Účastníci podají nabídku v uzavřené neporušené obálce či jiném obalu označeném zřetelně textem „**N E O T E V Í R A T – Stropní zvedací a asistenční systém – domek KOLDA**“. Na obálce či obalu bude uvedena identifikace účastníka (včetně e-mailového či telefonického kontaktu).

Obálka či jiný obal musí být dostatečným způsobem zajištěn proti manipulaci.

Všechny nabídky musí být doručeny nejpozději do času stanoveného pro ukončení soutěžní lhůty. V případě, že cenová nabídka bude doručena po uplynutí soutěžní lhůty, obálka nebude otevřena. O skutečnosti, že účastník podal cenovou nabídku po uplynutí soutěžní lhůty, bude účastník bezodkladně vyrozuměn.

7. Údaje o hodnotících kritériích

Jediným hodnotícím kritériem je nejnižší nabídková cena včetně/bez DPH.

8. Požadavky na kvalifikaci dodavatelů

- 8.1. Dodavatel předloží čestné prohlášení základní způsobilosti – znění bude upřesněno dle charakteru zakázky (viz příloha č. 1 této výzvy). Čestné prohlášení nesmí být starší 90 dnů ke dni podání nabídky a musí být podepsáno osobou oprávněnou jednat jménem či za účastníka.
- 8.2. Dodavatel dále předloží (postačí prostá kopie, s tím, že si zadavatel vyhrazuje právo požádat o předložení originálu či ověřené kopie)
 - a) aktuální výpis z obchodního rejstříku, pokud je v něm zapsán,
 - b) aktuální doklad o oprávnění k podnikání předložením živnostenského oprávnění či výpisu ze živnostenského rejstříku v rozsahu odpovídajícím předmětu veřejné zakázky,
 - c) seznam nejméně tří významných zakázek obdobného charakteru realizovaných dodavatelem za posledních 5 let (tj. dokončených bez vad a nedodělků v období 60 kalendářních měsíců bezprostředně předcházejících datu prokázání kvalifikace) s minimálními náklady každé z nich ve výši 300.000,- Kč bez DPH, včetně osvědčení objednatelů

9. Požadavky na specifikaci případných subdodavatelů

Pokud není dodavatel schopen prokázat splnění určité části kvalifikace požadované zadavatelem v plném rozsahu, je oprávněn splnění kvalifikace v chybějícím rozsahu prokázat prostřednictvím jiné osoby – subdodavatele.

Dodavatel je v takovém případě povinen zadavateli předložit smlouvu uzavřenou se subdodavatelem, z níž vyplývá závazek subdodavatele k poskytnutí plnění určeného k plnění veřejné zakázky dodavatelem či k poskytnutí věcí či práv, s nimiž bude dodavatel oprávněn disponovat v rámci plnění veřejné zakázky, a to alespoň v rozsahu, v jakém subdodavatel prokazuje splnění kvalifikace.

10. Požadavky na zpracování nabídky

Nabídka bude zpracována v českém jazyku písemně v listinné podobě v jednom vyhotovení.

Nabídka musí obsahovat:

- a) krycí list nabídky;
- b) návrh kupní smlouvy podepsaný oprávněnou osobou účastníka;
- c) doklady, jimiž účastník prokazuje splnění kvalifikace – požadované v bodu 8. této výzvy
- d) kalkulaci ceny (viz. příloha č. 3 této výzvy).

Hodnoceny budou pouze nabídky uchazečů předložené v souladu se zadávací dokumentací a touto výzvou. Nabídky nepředložené v termínu stanoveném v této výzvě nebo nepředložené dle této výzvy a zadávací dokumentace kompletně a nabídky s obsahovými a formálními vadami budou vyřazeny a nebudou hodnoceny.

11. Požadavky na způsob zpracování nabídkové ceny

Nabídková cena bude zpracována v Kč a členěna na cenu bez DPH, DPH a včetně DPH uvedené v krycím listu nabídky a v návrhu smlouvy. Nabídková cena musí obsahovat veškeré náklady nezbytné k řádnému provedení zakázky.

Pokud účastník hodlá nabídnout zadavateli slevu z ceny, musí tuto slevu promítnout přímo do nabídkové ceny. Jiná forma slevy z nabídkové ceny není přípustná.

12. Ostatní ujednání

- a) Další informace o zakázce je možno získat u kontaktní osoby zadavatele uvedené výše.
- b) Dodavatel je oprávněn po zadavateli písemně nebo elektronicky požadovat dodatečné informace k zadávacím podmínkám ve lhůtě nejpozději 3 pracovní dny před uplynutím lhůty pro podání nabídek. Dodatečné informace budou poskytovány přednostně elektronicky a budou zveřejněny na webu zadavatele.
- c) Zadavatel si vyhrazuje právo zrušit výběrové řízení kdykoli, nejpozději do uzavření smlouvy. O zrušení výběrového řízení písemně informuje všechny účastníky.
- d) Pokud z jakéhokoliv důvodu se na straně zadavatele vyskytnou okolnosti, pro které zadavatel nemůže nebo nechce uzavřít smlouvu, má zadavatel právo odmítnout všechny předložené nabídky a smlouvu neuzavřít.
- e) V případě, že vítězný dodavatel na opakovanou písemnou výzvu zadavatele s dodatečně poskytnutou lhůtou 1 týden odmítne poskytnout potřebnou součinnost vedoucí k uzavření smlouvy, vyhrazuje si zadavatel právo uzavřít smlouvu s dodavatelem, který se umístí jako druhý v pořadí.

13. Informace o otevírání obálek

Otevírání obálek s nabídkami se uskuteční dne (pátek) 26.4.2024 ve 12:00 hod. v Domově pod hradem Žampach, Žampach č.p. 1, 564 01 Žamberk. Tohoto jednání se mají možnost zúčastnit dodavatelé, kteří podali ve lhůtě stanovené zadavatelem nabídky. Zadavatel si vyhrazuje právo

změnit tento termín, učiní tak telefonicky či emailem všem dodavatelům, kteří podali nabídky. Pro tento případ vyznačí účastník na obálce platný telefonní či emailový kontakt, jinak nebude o této změně termínu vyrozuměn a zadavatel si vyhrazuje právo otevřít obálky bez přítomnosti dodavatele, jehož nemohl z tohoto důvodu kontaktovat.

14. Přílohy:

1. Krycí list nabídky
2. Čestné prohlášení o základní způsobilosti dodavatele
3. Kalkulace ceny

Půdorys+řez_zákres instalace kolejnicového systému

V Žampachu dne 12.4.2024

PaedDr. Luděk Grätz
ředitel domova